



Innovative Technology

INTELLIGENCE IN VALIDATION

NV200 Spectral

“Der modernste Banknotenprüfer seiner Klasse”



- 100% Erfassung der Banknoten mit 4,8 Millionen Datenpunkten durch Full Spectral Imaging
- Akzeptanzrate von über 99% bei neuen und gebrauchten Scheinen
- Annahmegeschwindigkeit ca. 2 Sekunden



MERKMALE

- Echtheitsprüfung durch Full Spectral Imaging
- Optische und mechanische Rückzugssperre
- Annahmegeschwindigkeit ca. 2 Sekunden (Note zu Note)
- Barcode-Erkennung in allen vier Richtungen (TiTo)
- Zentrierung im Notenpfad
- Remote-update



VORTEILE

- Herausragender Schutz gegen Fälschate & gleichzeitig sichere Erkennung von echten Banknoten
- Hoher Manipulationsschutz
- Schnellere Transaktionen – Mehr Umsatz
- Bessere Annahmerate von Tickets
- Zuverlässige Verarbeitung von Banknoten
- Erstklassige Performance & zukunftsichere Investition

Technische Spezifikation

Stromversorgung

Betriebsspannung: 12/24V
Standby: 400mA
Annahmevergang: 1.5A
Max. Stromaufnahme: 3A

Protokolle

SSP
ccTalk

Interfaces

USB 2.0
RS232
Open collector
Optokoppler

Spezifikation Banknoten

Breite: 60 - 85mm
Länge: 115 - 170mm

MCBF

200,000

Kassen Optionen

500 noten
1000 noten

Frontblenden

82/85mm Breite
Metallfrontblende
Self Aligning Frontblende
Verschiedene Beleuchtungsoptionen

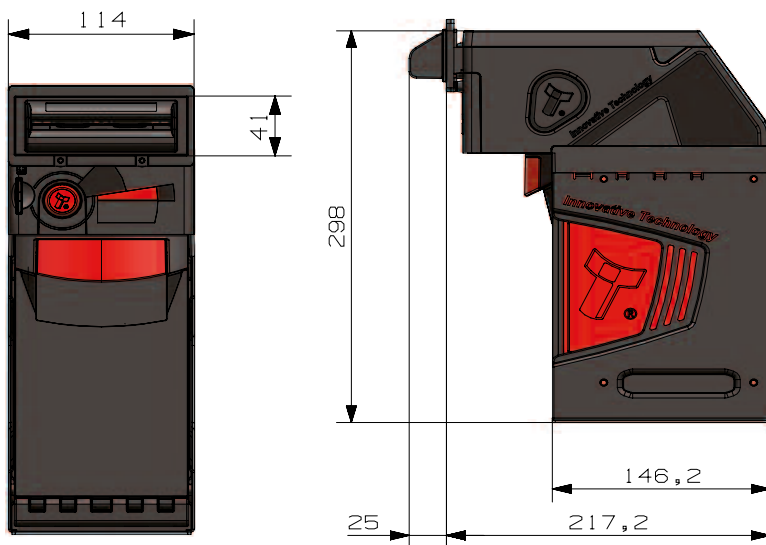

- Gewicht: 3.2kg

**WEITERE
PRODUKTE FÜR DIE
BANKNOTENVERARBEITUNG >>**



Innovative Technology Ltd (UK)
Innovative Business Park
Derker Street
Oldham
OL1 4EQ



+44 (0) 161 626 9999



sales@innovative-technology.com